

Retningslinjer

For nedgravde avfallsanlegg i Volda og Ørsta

Reviderte 06.06.2023 av styret i VØR, sak 16-23

1. Virkeområde

Retningslinjene gjeld heilt eller delvis nedgravde felles avfallsanlegg for hushald i Volda og Ørsta Reinhaldsverk (VØR) sitt ansvarsområde. Avfallsbrønner er ei renovasjonsløyseing der oppsamlingseininga heilt eller delvis ligg under bakkenivå. Brønnane vert tømt med renovasjonsbil med kran og erstattar dei tradisjonelle dunkane som kvart enkelt hushald elles har.

Retningslinjene kan også gjerast gjeldande for fritidshus dersom tilhøva ligg til rette for slike anlegg. Dersom næringsaktørar ynskjer å levere sitt avfall til eit nedgravd anlegg, må det skje gjennom avtale med ein aktør for næringsrenovasjon. Denne aktøren må i sin tur gjere avtale med VØR som anleggseigar.

Retningslinjene er heimla i Forureingsforskrifta §30, 3.ledd, og i Forskrift for handsaming mv. av avfall og slamtømming, Volda og Ørsta kommunar §2e, 3.ledd. Retningslinjene gjeld frå det tidspunktet styret i VØR fastset dei.

2. Funksjon

Nedgravde avfallsanlegg inneber at alle husstandane i eit område leverer alt avfallet sitt der, noko som erstattar dei tradisjonelle avfallsdunkane på hjul. Avfallet blir samla opp heilt eller delvis under bakkenivå, noko som har fleire fordelar:

- Avfallet blir lagra ved stabil lav temperatur heile året, noko som gir reduserte luktproblem.
- Krev mindre areal.
- Redusert brannfare.
- Stabil og estetisk utrustning.
- Universell utforming.

Ei ordning med nedgravde løysingar er veileigna dersom den omfattar 25-50 bueiningar. Nedgravde løysingar for færre enn 20 bueiningar kan vurderast, men i utgangspunktet vert avfallsvoluma då så små at det kan oppstå utfordringar knytt til hentefrekvens, luktproblem og transportkostnader.

3. Etablering

- VØR kan inngå avtale om nedgravd avfallsanlegg med utbyggjar eller aktørar som byggjer ut eller disponerer mange bueiningar i eit område. Etablering av avfallsanlegg skal alltid baserast på skriftleg avtale inngått på førehand mellom tiltakshavar og VØR.

- Tiltakshavar syter for etablering av anlegget i samsvar med desse retningslinjene og ber kostnadane med det, dersom anna ikkje er særskilt avtalt. Løysinga er søknadspiktig etter Plan- og bygningslova §20-1, og tiltakshavar må innhente nødvendige løyve med omsyn til arealdisponering og graving.
- I område som vert fortetta med fleire bueiningar kan VØR gjere avtale med utbyggjarar om samarbeid om etablering av avfallsbrønner som skal tene både nye og eksisterande bustader. Etableringskostnadane vert å dele mellom VØR og tiltakshavar etter nærare avtale, basert på talet på nye vs eksisterande abonnentar som vert tilknytte anlegget.

4. Overtaking og drift

Når anlegget er klart til driftssetting, vert det gjennomført overtakingsforretning mellom VØR og utbyggjar. Dersom anlegget er etablert i samsvar med etableringsavtalen og desse retningslinjene, vert det overteke av VØR og driftssett.

5. Tilhøvet mellom brukarane og VØR

- Alle i eit sameige eller bufellesskap som anlegget vert etablert for, må nytte den etablerte innsamlingseininga. VØR kan også pålegge eksisterande abonnentar i nærområdet å nytte denne innsamlingseinga i staden for egne dunkar.
- Brukarane har ansvar for å halde det reint og ryddig rundt avfallsanlegget, inkludert snømoking. Brukarane ser til at funksjonaliteten for anlegget vert sikra, og særleg må drenering av overvatn ha fokus.
- VØR har ansvar for reinhald av innerkontainer og innkastdelen, samt for merkinga av brønnane. VØR har også ansvar for funksjonaliteten til tilgangskontrollen og innkastløysinga.
- Framtidig fornying av nedgravde anlegg er VØR sitt ansvar.



Figur 1. Døme på heilt nedgravde avfallsbrønner der berre innkastet er synleg. Leverast normalt i storleik 3-5m³ og tømmast av kranbil ved behov.

6. Tekniske krav for nedgravde avfallsanlegg

- Det skal minimum etablerast fire brønner med rom for sortering av fem fraksjonar: restavfall, papir, plast, matavfall og glas- og metallemballasje. Dei to sistnemnde kan ha todelt brønn. Volumet av dei einkilde brønnane skal avklarast i avtalen mellom VØR og

tiltakshavar. I utgangspunktet skal brønnane for papir, plast og rest ha eit volum på 5m³, medan det for mat og glas/metall kan vere 3 m³ brønnar.

- Avfallsbrønnane skal vere utrusta med to-kroks løfteløysing og to-flaps sikkerheitssystem.
- Skal ha innkastluke av typen trommel, evt. halv trommel/gummimansjett for fraksjonen glas- og metallemballasje. Andre løysingar kan skriftleg avtalast.
- Skal i utgangspunktet leverast utan profilering.
- Alle fargeval og merking avtalast skriftleg mellom VØR og tiltakshavar på førehand.
- Alle avfallsbrønnar skal leverast klargjort for tilgangskontroll (identifikasjonssystem) og automatisk måling av fyllingsgrad.
- Det skal vurderast å sikre anlegget mot parkering og påkøyring.
- Tilkomsten til nedgravde avfallsanlegg skal vere universelt utforma.

7. Arealbehov og -utforming for nedgravde brønnar

Nedgravde løysingar er bygd på et modulsystem. Sjølve oppsamlingseininga er plassert i ein tett betongsilo i faste mål. Plattforma over brønnen måler 1.5x1.5 meter, og djupna på sjølve brønnekonstruksjonen er 3 meter. Eitt anlegg må ha minimum fire brønnar, og det krev om lag 11 m² overflateareal til sjølve utstyret. I tillegg kjem areal for tilkomst og avstandskrav til andre konstruksjonar, jf. pkt. 8. Under bakken krev avfallsbrønnar ei djupne på 3 meter og breidde på 1,7 * 1,7 meter.

Betongfundamenta har ingen særskilte krav til grunnforhold, og dei kan plasserast i berg eller anna fast grunn. Sidan brønnane er tette og ikkje har drenering i botnen, er det viktig med ei god drenering og sikring mot overvatn, jf. illustrasjonane i Figur 4. Anlegget må etablerast i god avstand frå vegkant eller fortau, slik at snø ikkje vert brøytta inn mot brønnane.

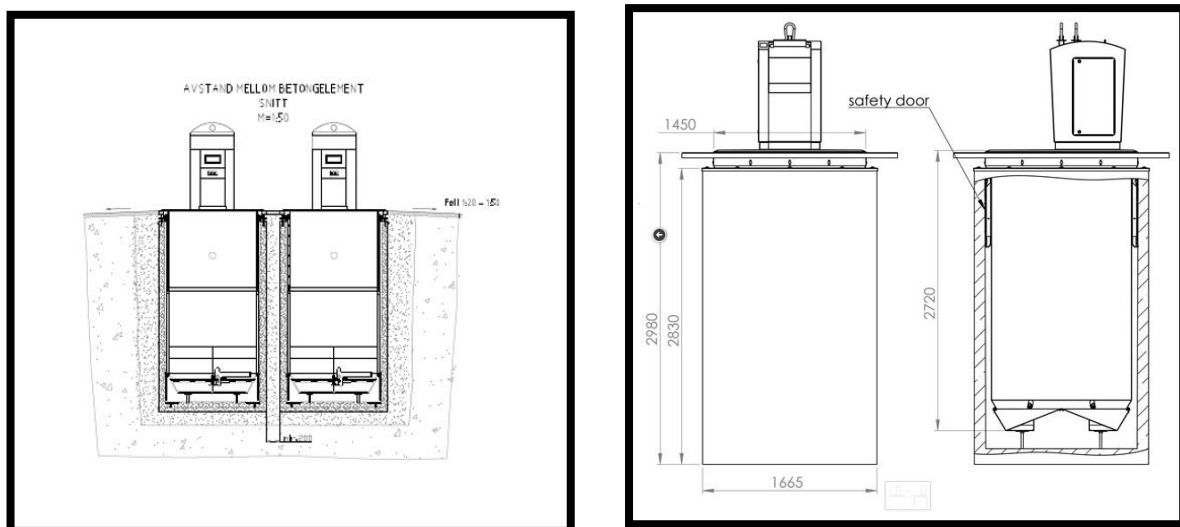

Figur 2. Døme på teknisk teikning av ein 5 m³ avfallsbrønn.

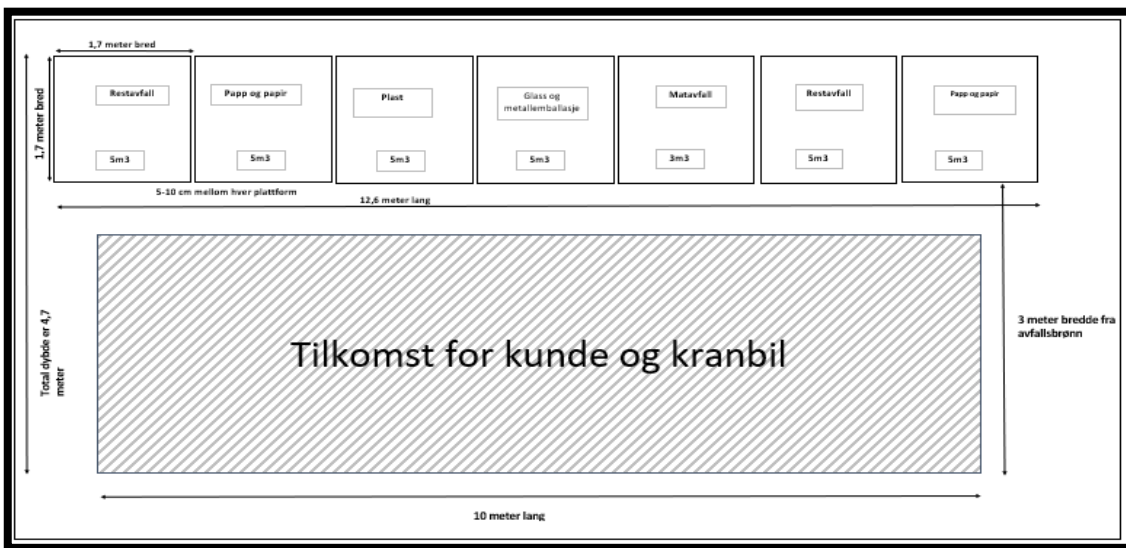

Figur 3. Arealbehov og avstandskrav for avfallsbrønner med retteleiane mål for planlegging. Merk at denne figuren viser sju brønner, medan minstekravet frå VØR er fire. Talet på brønner avheng av talet på tilknytte bueningar. Når det gjeld tilkomstarealet, er det ein fordel med meir enn 3,5m av omsyn til kranløbba. Tilkomstlomma må skråast inn frå vegen, slik at den vert funksjonell for å svinge inn og ut av lomma.

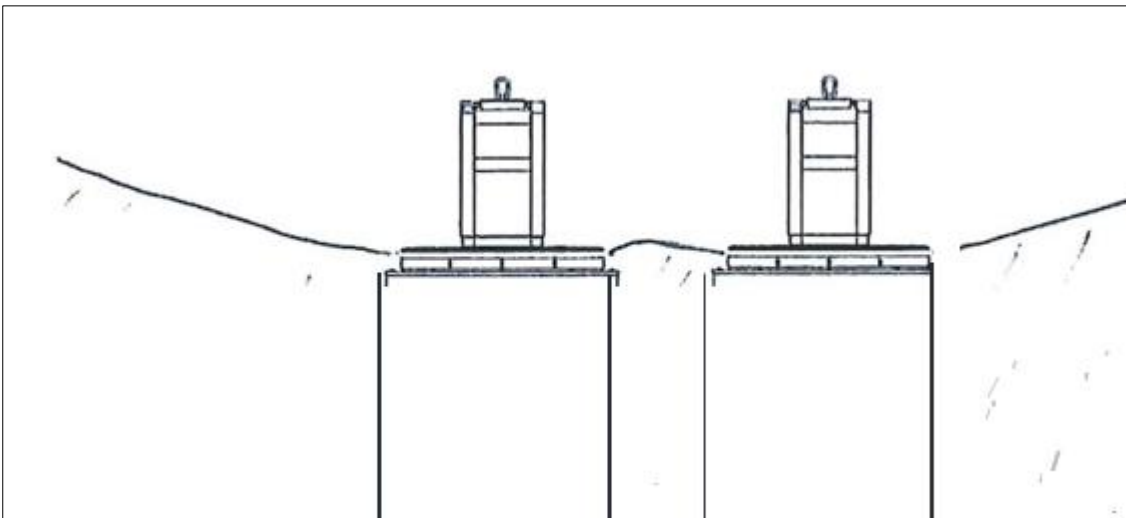

Figur 4. Døme på korleis eit nedgravd anlegg ikkje skal plasserast. Med fall inn mot brønnane, vil overvatn trenge inn og samle seg nede i brønnane. Regn- og smeltevatn må leiast bort. Det er ikkje tilrådd at det vert asfaltert heilt inntil brønnplata av omsyn til dreneringa. Skal det leggast fast dekke inntil, må det vere minimum 2 cm under den ytre avrundinga på toppramma.

8 Avstandskrav for nedgravde brønnar

- Fri løftehøgde, min 12 meter.
- Ytterkanten av avfallsbrønnane skal plasserast minimum 3 meter frå vegg eller andre konstruksjonar som kan skadast under tømning av avfallsbrønnane.
- Kontaineren sitt krokfeste skal vere maks 3,0 m frå køyrbar veg.
- Tilrådd avstand frå bustadeining til nedgravd anlegg bør ikkje overstige 150-200m i luftlinje.
- Avfallsbrønnar er tilrådd plassert minimum 5 meter frå soverom, luftinntak til opphaldsrom eller mykje nytta uteplassar.
- Helling: Dersom anlegget vert plassert i hellande terreng, bør bilen kunne stå med fronten i nedoverbakke på grunn av vinkelen på trakta til renovasjonsbilen, jf. Figur 5.

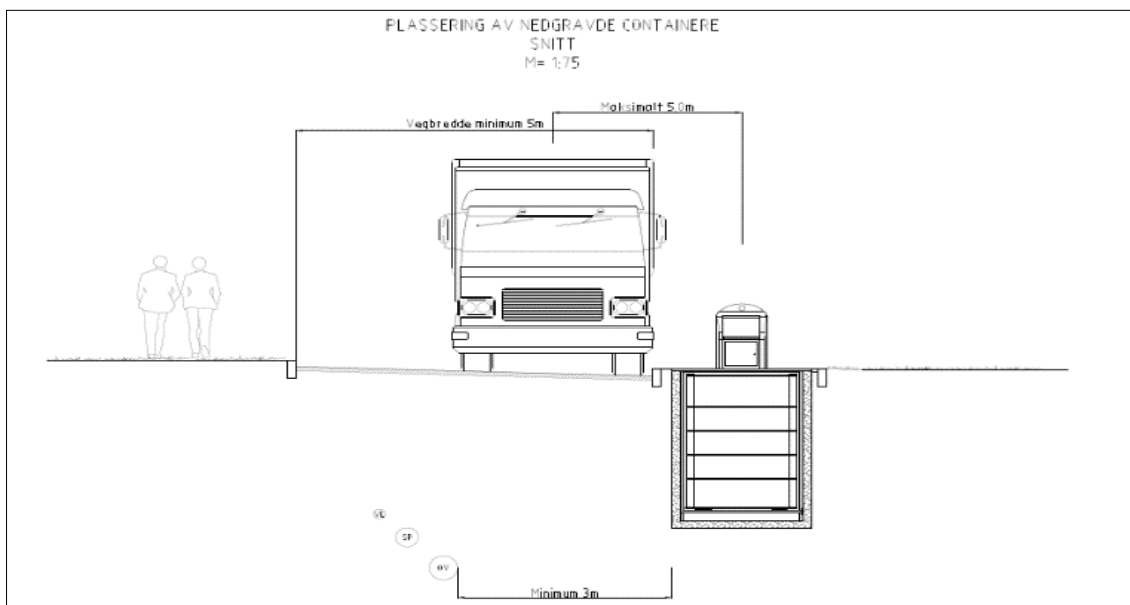

Figur 5. Plassering av nedgravd konteiner i forhold til kranbil.